

ALGUNOS PENSAMIENTOS SOBRE EL CRECIMIENTO DE NUEVOS CREYENTES

¿Cómo Es Que Un Nuevo Creyente Adquiere Entendimiento Espiritual?

Si es que a un nuevo creyente no se le instruye de forma específica, él naturalmente adoptará los valores y las convicciones de los creyentes con quienes se asocia durante los primeros años de formación en su nueva vida espiritual, así como un bebé humano tiene la tendencia de adoptar los valores y convicciones de su familia.

Digamos que un nuevo creyente comienza a asociarse con un grupo de Navegantes (Navigators.org), de quienes podríamos esperar con justa razón, que comiencen inmediatamente a desafiar los valores y convicciones antiguos del creyente. Dicho creyente puede adoptar los valores y convicciones de los Navegantes, o si no, puede sentirse tan incómodo que buscará un ambiente más “amigable” y menos indagador.

Sin embargo, ¿qué sucede si no hay un grupo de mentores que sean relativamente maduros y que se encarguen de tomar al nuevo creyente bajo su cuidado? Por norma se presenta al nuevo creyente a la congregación, quien a su vez con frecuencia supone que “recibir la predicación de la Palabra” será suficiente para guiar a este nuevo creyente en el camino de la madurez espiritual. Se abriga la esperanza de que los rasgos negativos que el nuevo creyente observe en la congregación no distorsionen su entendimiento. ¿Será que esto es ser realista? Creemos estar en lo cierto al decir que la mayoría de las personas confían más en lo que “ven” que en lo que “escuchan”. Consecuentemente el creyente nuevo será más impactado por lo que “ve” hacer a los otros creyentes, que por lo que les “escucha” decir. Si decimos que una determinada congregación es madura espiritualmente, es porque podemos suponer de forma realista que la combinación de “escuchar” la verdad bíblica del pastor/maestro junto con “ver” espiritualidad bíblica ejemplificada en la congregación, es una gran ayuda para el crecimiento espiritual saludable de un nuevo creyente. Los líderes deben evaluar de forma realista la salud espiritual de la congregación, preguntándose “¿queremos que un nuevo creyente sea como uno de los miembros ‘típicos’ de esta congregación?” Si la respuesta es no, entonces deben tomarse los pasos necesarios para impartir los valores bíblicos deseados en el nuevo creyente.

Ejemplo- El ejemplo afecta la manera en que el nuevo creyente interpreta la Biblia. Se dio un taller de un día sobre el discipulado y la vida cristiana. Una dama asistió y más tarde por la noche compartió con su esposo algunos de los temas espirituales que se habían discutido. El próximo día su esposo comentó acerca de cómo él le había dado otra mirada a la Gran Comisión en Mateo 28:18-20 después de que su esposa había hablado con él. El había interpretado siempre este pasaje como “id y haced **convertidos**”, pero ahora se dio cuenta que ciertamente decía, “id y haced **discípulos**”. Se sorprendió de que antes no lo hubiera leído correctamente. ¿Por qué sucede esto? Nosotros creemos que lo que se enfatiza (o lo que no se enfatiza, por ejemplo, por omisión) influirá al oyente (especialmente un nuevo creyente impresionable) en su interpretación de lo que es bíblicamente significativo. Este varón cristiano había leído la palabra “discípulos”, pero en realidad el término era de poca importancia, ya que lo que él estaba “oyendo” y viendo como “ejemplo” alrededor de él le daba a entender que aquello que realmente importaba era “hacer convertidos”. En su mente el término “discípulos” sencillamente llegó a significar “convertidos” como resultado de la definición que le era presentada por lo que “escuchó” y “vio”.

Idealmente, deberíamos poder situar a los nuevos creyentes dentro de un ambiente congregacional y que ahí tengan un crecimiento espiritual saludable con convicciones y valores bíblicos. ¿Será que un nuevo creyente no tiene “derecho” de suponer que los creyentes más maduros tienen convicciones y valores bíblicos? ¿Será que tú estás satisfecho con las convicciones y los valores espirituales de la congregación a la que asistes? En muchos casos la respuesta sería “no”. Pero, cuando un nuevo creyente es simplemente ubicado en una congregación sin ninguna enseñanza personalizada ¿no se le estará dando a entender a este nuevo creyente que él debe sentirse en la “libertad de adoptar” las convicciones y valores espirituales de la congregación? ¿Por qué habríamos de esperar otro resultado? ¿Podría yo esperar que mi hijo(a) adquiriera convicciones y valores aceptables si es que yo le permito asociarse con niños cuyas convicciones y valores son inaceptables, pero yo no hago objeción alguna? Al decir nada en contra, ¿no será que estoy dando a entender a mi hijo(a) que dicha asociación tiene mi aprobación?

No debemos esperar que el nuevo creyente comprenda mucho acerca de lo que es el caminar cristiano. Ellos se ocupan principalmente por **hacer** las cosas correctamente, y esto a su vez implica que su enfoque será el comportamiento **externo**. Como se dijo previamente, un creyente nuevo debería poder suponer que si se comporta como los creyentes “más maduros”, por lógica él estará comportándose de una manera bíblicamente aceptable, ya que esos creyentes maduros “obviamente” ya han moldeado su comportamiento sobre normas bíblicas. ¿Correcto? ¡NO! Desafortunadamente, muchos creyentes maduros, por lo general, han adoptado el comportamiento que tienen de anteriores creyentes maduros que se “suponían” también eran espirituales. Así es que una generación sigue a la otra. Inconscientemente, líderes cristianos están “dando a entender” una **aprobación** a este proceso humano natural, al no asegurarse de que cada nuevo creyente sea ayudado de forma personal a través del primer periodo crítico y de formación en el caminar cristiano.

A pesar de que es totalmente natural que nuevos creyentes comiencen su caminar cristiano con la atención centrada sobre el “**comportamiento externo**”, nosotros creemos que el propósito de Dios es que esos creyentes comiencen rápidamente a concentrarse en vivir por “**principios bíblicos**”. Probablemente más del 90% de los diarios comportamientos externos típicos no están señalados de forma específica en la Biblia. El típico creyente no hará la “transición” de centrarse en los principios bíblicos en lugar del comportamiento externo, a no ser que otro creyente esté dispuesto a invertir tiempo y energía en ayudarlo a comprender los propósitos de Dios y Su proceso para producir crecimiento espiritual.

Veamos varios ejemplos de la adopción de patrones de “conducta externa”:

¿Cómo puede un nuevo creyente evaluar qué auto debe conducir y que éste sea espiritualmente aceptable? Está claro que no es una cuestión que se aborda específicamente en un versículo bíblico. Mientras que la Biblia no dice, “no conducirás un auto valorado en más de \$ 45,000 dólares”, la mayoría de los creyentes no se sentirían cómodos al ir a las reuniones de la iglesia en un Rolls Royce. ¿Pero quién puede encontrar un versículo que diga que esto es incorrecto? Un nuevo creyente caminando por el área del estacionamiento de la iglesia no puede evitar percatarse de que la mayoría de los creyentes más pudientes manejan carros más caros y los creyentes menos pudientes tienden a manejar carros menos costosos. ¡Imagínese eso, tal como hacen los incrédulos en el mundo!

¿Y qué podemos decir acerca de **casas espiritualmente aceptables**? Sucede igual que con los automóviles. La mayoría de los creyentes escogen sus casas usando los mismos principios que usan los inconversos. A no ser que un nuevo creyente sea instruido personalmente respecto a los valores bíblicos, por qué habríamos de pensar que ellos van a llegar a otra conclusión que no sea, “debe ser lo

correcto, ya que creyentes más sabios y maduros han tomado esa determinación. Además, ellos conocen la Biblia mejor que yo. Yo solamente soy un nuevo creyente y no sé nada”.

¿Y qué de los **comportamientos alimenticios espiritualmente aceptables**? ¿Cuán obeso es obeso? ¿Un 19% sobre el peso normal? ¿Un 20% sobre el peso normal? ¿Quién decide lo que es normal? Si hay tantos creyentes con sobrepeso (tan igual como en el mundo), entonces obviamente el nuevo creyente debe suponer que los versículos bíblicos que se refieren a la obesidad en realidad se refieren a creyentes en una época diferente, ya que no se toca el tema en la mayoría de las congregaciones.

¿Y qué acerca de **fumar, tomar bebidas alcohólicas, desperdiciar el tiempo, trabajar en exceso, descuidar al cónyuge y la familia, inversiones financieras en posesiones, la bolsa de valores**, etc., etc. Y la lista sigue. Si se le permite al nuevo creyente que siga concentrándose en el comportamiento externo, en lugar de en los principios bíblicos, existe una gran posibilidad de que este creyente llegará a ser un creyente “carnal”, llevando por una parte una vida espiritual externamente aceptable (aceptable ante los otros creyentes), mientras que al mismo tiempo está procurando metas mundanas de posesiones, placeres, poder y popularidad (hasta el punto que no sean ofensivas a los demás creyentes).

¿Qué es carnalidad Bíblica?

Démosle una mirada al **concepto de carnalidad**. En la Biblia vemos un contraste entre creyentes “espirituales” y “carnales”. Nosotros creemos que este es el contraste que es realzado en Proverbios 3:5-6 *Confía en el Señor con todo tu corazón y no te apoyes en tu propia prudencia. Reconócelo en todos tus caminos, y El enderezará tus veredas.*

Viendo el aspecto carnal, necesitamos distinguir entre un “**modelo de pensamiento** carnal” y “**actos de comportamiento** carnal”. Por ejemplo, el rey David fue descrito por Dios como un “hombre espiritual” (Hechos 13:22 – “...David... *tras destituir a Saúl, les puso por rey a David, de quien dio este testimonio: ‘He encontrado en David, hijo de Isaí, un hombre conforme a mi corazón; él realizará todo lo que yo quiero.*’) Pero nadie puede negar que él **actuó** de una manera carnal cuando cometió adulterio y asesinato.

Por otra parte, la vida del rey Saúl fue caracterizada por un **modelo de pensamiento** carnal. Nosotros creemos que el término bíblico “**carnal**” se aplicaría aproximadamente al 70-80% de los creyentes que forman parte de la comunidad cristiana evangélica americana. Puede que vacilemos en usar el término “carnal” si es que dicho término está denotando a un creyente “muy malo”. Nos ayudará a entender “carnal” como la descripción de creyentes que como **modelo de vida** recurren (se apoyan) a su propio entendimiento (pensamiento, razonamiento) para dirigirlos, y “espiritual” como la descripción de creyentes cuyo modelo de vida depende cada vez más de Dios como Aquel que debe supervisar y dirigir sus vidas. Con esto no se está diciendo que el creyente espiritual confía en Dios en toda situación (vea a Pablo en 2 Cor. 1:8-9 y 12:7), ni estamos diciendo que el creyente carnal no clama al Señor en tiempos de aflicción y crisis. Necesitamos tener cuidado al aplicar los términos espiritual y carnal a “modelos de pensamiento (actitudes)” en vez de a “comportamiento externo”. Si nosotros damos a entender a otros que los atributos “espirituales” y “carnales” se refieren principalmente al comportamiento externo, entonces inconscientemente estaremos promoviendo la idea errónea de centrar la atención sobre el comportamiento externo, en vez del concepto bíblico de centrar la atención sobre la **transformación interna**, desde la cual se deriva el comportamiento externo. **Lo que hacemos es la expresión de lo que somos.**

Romanos 12:1,2 *Por lo tanto, hermanos, tomando en cuenta la misericordia de Dios, les ruego que cada uno de ustedes, en adoración espiritual, ofrezca su cuerpo como sacrificio vivo, santo y agradable a Dios. No se amolden al mundo actual, sino sean transformados mediante la renovación de su mente. Así podrán comprobar cuál es la voluntad de Dios, buena, agradable y perfecta.*

Mateo 15:18 *Pero lo que sale de la boca viene del corazón ...*

Mateo 12:34 *..De la abundancia del corazón habla la boca..*

¡PUNTOS DE CONSIDERACIÓN!

¿Acaso las reuniones de las congregaciones no están diseñadas para “capacitar” a los creyentes de manera que ellos (cada uno) puedan a su vez impactar espiritualmente las vidas de aquellas personas con quienes interactúan diariamente?

Él mismo constituyó a unos, apóstoles; a otros, profetas; a otros, evangelistas; y a otros, pastores y maestros, fin de capacitar al pueblo de Dios para la obra de servicio, para edificar el cuerpo de Cristo. De este modo, todos llegaremos a la unidad de la fe y del conocimiento del Hijo de Dios, a una humanidad perfecta que se conforme a la plena estatura de Cristo.

Así que ya no seremos niños, zarandeados por las olas y llevados de aquí para allá por todo viento de enseñanza y por la astucia y los artificios de quienes emplean artimañas engañosas. Más bien, al vivir la verdad con amor, creceremos hasta ser en todo como aquel que es la cabeza, es decir, Cristo. Por su acción todo el cuerpo crece y se edifica en amor, sostenido y ajustado por todos los ligamentos, según la actividad propia de cada miembro.

(Efesios 4:11-16)

¿A qué se debe el hecho de que los hijos(as) de muchos líderes creyentes se resisten a los valores de sus padres?

Algunos atribuyen esa resistencia al ataque del enemigo en contra del ministerio de los padres creyentes. Eso ciertamente es un aspecto que no puede ser ignorado. Sin embargo, nos parece que en muchos de los casos aquello que el hijo(a) ve ejemplificado en el hogar tiene más impacto que las cosas que se le dicen. En otras palabras, un padre de familia normalmente hará aseveraciones de convicciones y valores bíblicos pero los hijos no adoptarán esas mismas convicciones y valores proclamados a no ser que haya coherencia de esos valores que son proclamados con el diario vivir. Si yo le hablo a mi hijo(a) acerca de la importancia de vivir para la eternidad, pero luego muestro con mi vida que esta vida temporal sobre la tierra es de gran importancia, ¿cuál creerán, mis palabras o mi vida? Es relativamente fácil para un líder cristiano reflejar una vida espiritual coherente ante aquellos con quienes tienen contacto por sólo periodos cortos cada semana, pero es difícil ocultar de los hijos(as), quienes nos están observando e imitando continuamente, las convicciones y valores **en la vida real.**

El nuevo creyente comprende la doctrina fundamental de salvación por gracia por medio de Cristo. Ahora él quiere edificar sobre esa verdad, pero no está muy seguro cómo puede hacerlo. ¿Será que es razonable simplemente presentarle con una Biblia y esperar que él crezca efectivamente a la madurez espiritual?

Es posible, pero pensamos que es la excepción. Por el hecho de que unos cuantos nuevos creyentes parecen poder crecer por sí solos, se transmite **una impresión equivocada**. Nos sentimos tentados a preguntar, “¿Y por qué no pueden crecer de la misma manera más nuevos creyentes?” ¿Acaso no es verdad que también en el mundo secular hay aquellos que sobresalen sin mucha ayuda de parte de otros, pero que estos son la excepción? Por ejemplo, podríamos entregar un manual de computación a 100 personas que no tienen ningún conocimiento previo de computación. Unos cuantos se las arreglarán, con dificultad, para luego resolver cómo funciona. Pero la gran mayoría se frustrará y decidirá que la computadora realmente no vale todo el afán. Muchos creyentes, a quienes se les ha dejado a su propia cuenta, llegan a la misma conclusión en relación a la vida cristiana. Si tu fueses un analfabeta en la computadora ¿qué preferirías, que se te dé un manual de computación para que aprendas por tu propia cuenta o tener a alguna persona que se dé el tiempo para enseñarte de forma personal en las fases iniciales y para responder a tus preguntas? Podríamos con toda veracidad declarar que el manual tiene **todo** el conocimiento que necesitas, y está presentado con **claridad**. Y, ¿Qué acerca de construir una casa sobre fundamentos necesarios – cuántos hombre inexpertos disfrutarían de que se les entregue los planos y un manual para la construcción de una casa, y que además se espere que hagan un buen trabajo? No a muchos.



Alguno puede argüir que el Espíritu Santo debe ser el único Maestro del nuevo creyente. Pensamos que ese concepto se ha infiltrado en el pensamiento cristiano, no partiendo de la Palabra sino de la conveniencia. La analogía bíblica de un nuevo creyente semejante a un “bebe” conlleva poco significado si es que no aceptamos las implicaciones equivalentes. ¿Será que el mandamiento “haced discípulos” simplemente da a entender la idea de entregarle a alguien un manual bíblico? ¿No será que el Espíritu Santo espera que creyentes maduros estén **disponibles** para que El los **use** en el proceso de ser padres espirituales, como también quiere que estén disponibles para testificar cuando Él desea redargüir a un incrédulo?



¡LEE ESTO! ES
TODO LO QUE
NECESITAS
HACER.

Si a una persona analfabeta en la computadora, simplemente se le entregara un manual de computación sin capacitación personal ¿cómo se desenvolverían la mayoría de las personas?



Sin embargo, a muchos nuevos creyentes se les dice, “aquí tienes una Biblia, solamente léela, en ella tienes todas las respuestas.”

Tal vez un patrón para medir la verdadera espiritualidad de una congregación sería el **nivel de incomodidad** que un incrédulo experimenta mientras está en la presencia de los creyentes. ¿Acaso no nos lleva a entender en 1 Cor. 14:24-25 que si la congregación realmente es espiritual y un incrédulo entra, esta persona se debería sentir incómoda? “*Pero si uno que no cree o uno que no entiende entra cuando todos están profetizando, **se sentirá reprendido** y juzgado por todos, y los secretos de su corazón quedarán al descubierto. Así que se postrará ante Dios y lo adorará, exclamando: **¡Realmente Dios está entre ustedes!**”*

En una congregación espiritualmente saludable, ¿será que la **reproducción espiritual** no puede ser **observada** y **medida**? ¿No será que ser padres espirituales debería ser la norma, en vez de la excepción?

En 1 Tes. 2:3-13, Pablo escribe: “*Aunque como apóstoles de Cristo hubiéramos podido ser exigentes con ustedes, los tratamos con **delicadeza**. Como una **madre** que **amamanta** y **cuida** a sus hijos, así nosotros, por el cariño que les tenemos nos deleitamos en compartir con ustedes no sólo el evangelio de Dios sino también **nuestra vida**. ¡Tanto llegamos a quererlos! Recordarán, hermanos, nuestros esfuerzos y fatigas para proclamarles el evangelio de Dios, y cómo trabajamos **día y noche** para no serles una carga. Dios y ustedes me son **testigos** de que nos comportamos con ustedes los creyentes en una forma santa, **justa** e **irreprochable**. Saben también que a cada uno de ustedes los hemos tratado como trata **un padre** a sus propios hijos. Los hemos **animado**, **consolidado** y **exhortado** a llevar una vida digna de Dios, que los llama a su reino y a su gloria.”*

En 2 Tim. 2:2, Pablo le dice a Timoteo: “*Lo que me has oído decir en presencia de muchos testigos, encomiéndalo a creyentes dignos de confianza, que a su vez estén capacitados para enseñar a otros.*”

LA PARABOLA DEL SEMBRADOR (Una interpretación)

Mateo 13:3-8, 18-23 y Lucas 8:4-8, 12-15

Lucas 8:4 ... Él les contó esta parábola:

Lucas 8:11 *Éste es el significado de la parábola: La semilla es la palabra de Dios.*

N O C R E Y E N T E S	Grupo 1	<p>“JUNTO AL CAMINO”</p> <p>Lucas 8:5 <i>Un sembrador salió a sembrar. Al esparcir la semilla, una parte cayó <u>junto al camino</u>; fue pisoteada, y los <u>pájaros</u> se la <u>comieron</u>.</i></p> <p>Lucas 8:12 <i>Los que están junto al camino son los que oyen, pero luego viene <u>el diablo</u> y les <u>quita la palabra del corazón, no sea que crean y se salven</u>.</i></p>	NOTA: Obviamente se refiere a personas “no salvas” que han rechazado el mensaje de salvación.
	Grupo 2	<p>“EN TERRENO PEDREGOSO”</p> <p>Mateo 13:5-6 Otra parte cayó en <u>terreno pedregoso</u>, sin mucha tierra. Esa semilla brotó pronto porque la <u>tierra no era profunda</u>; pero cuando salió el sol, las plantas se marchitaron y, por <u>no tener raíz</u>, se <u>secaron</u>. (Lucas 8:6 dice: <u>por falta de humedad</u>)</p> <p>Mateo 13:20-21 El que recibió la semilla que cayó en terreno pedregoso es el que <u>oye la palabra</u> e <u>inmediatamente la recibe con alegría</u>; pero como <u>no tiene raíz</u>, dura poco tiempo. Cuando surgen problemas o persecución a causa de la palabra, <u>en seguida se aparta de ella</u>.</p>	NOTA: Parece ser que estas personas aceptan el mensaje de salvación “ <u>intelectualmente</u> ”, pero luego rechazan las implicaciones de una relación con Dios, cuando se dan cuenta que no es lo que ellos esperaban al principio.
C R E Y E N T E S	* Grupo 3	<p>“ENTRE ESPINOS”</p> <p>Lucas 8:7 Otra parte cayó <u>entre espinos</u> que, al crecer junto con la semilla, la <u>ahogaron</u>.</p> <p>Lucas 8:14 La parte que cayó entre espinos son los que oyen, pero, con el correr del tiempo, <u>los ahogan las preocupaciones, las riquezas y los placeres de esta vida, y no maduran</u>. (Mateo 13:22 dice: <u>no llega a dar fruto</u>)</p>	NOTA: Estas personas reciben a Cristo como Salvador, pero ya sea por falta de entendimiento o de voluntad, <u>algunos no reconocen Su señorío sobre sus vidas</u> , mientras <u>otros simplemente permiten que las distracciones de este mundo ahoguen el fruto del Espíritu Santo</u> . De esta forma, pierden las bendiciones y recompensas que Dios ha previsto para ellos.
	* Grupo 4	<p>“EN BUEN TERRENO”</p> <p>Mateo 13:8 Pero las otras semillas cayeron <u>en buen terreno</u>, en el que se <u>dio una cosecha</u> que rindió treinta, sesenta y hasta cien veces más de lo que se había sembrado.</p> <p>Mateo 13:23 Pero el que recibió la semilla que cayó en buen terreno es el que oye la palabra y <u>la entiende. Éste sí produce una cosecha</u> al treinta, al sesenta y hasta al ciento por uno.</p>	NOTA: Estas personas son salvas, <u>han reconocido Su señorío sobre sus vidas</u> , y están permitiendo, en diferentes grados, que el Espíritu Santo produzca su fruto en ellos. Esto resulta en bendiciones aquí en la tierra y recompensas en el Trono del Juicio de Cristo.

* Nota: Si el discipulado personal fuera la práctica común de la iglesia, la cantidad del Grupo 3 podría ser grandemente reducida, y la cantidad en el Grupo 4 podría ser grandemente incrementada.

*La perspectiva común de las congregaciones
Cristianas vs. El punto de vista bíblico.*

(Generalmente, la madurez espiritual se considera "en crecimiento")

Perspectiva común		Perspectiva bíblica
"Espiritual" 3	Estos cristianos parecen haber reconocido sinceramente el Señorío de Dios en sus vidas, caminarán en comunión con el Espíritu Santo y parecerá que dan fruto espiritual.	"Espiritual" 3
"Aceptable"	Estos cristianos no muestran un comportamiento exterior negativo en exceso. Estos cristianos, por lo general acudirán regularmente a los cultos, diezmarán y ofrendarán, y estarán involucrados en otras actividades cristianas. Reconocerán rápidamente la presencia de Dios en su vida, pero no mostrarán mucha pasión por el Señor ni comprenderán la razón de rendir todo su corazón a Su Señorío.	"Carnal" 2
"Carnal" 2	Estos cristianos tienen la tendencia a mostrar un comportamiento exterior negativo cuestionable: como matrimonios inestables, problemas de socialización o financieros, adicciones, etc. Pueden ser regulares o irregulares en su asistencia a los servicios religiosos o no aportan financieramente como es debido. Pueden estar involucrados en algunas actividades cristianas. Reconocerán rápidamente la presencia de Dios en su vida. La consejería se considera a menudo el mejor recurso. No están seguros de su Salvación.	"Carnal"
1	Estos individuos comúnmente se conocen como no salvos	1

CREYENTES TÍPICOS "DISCIPULADOS" y "NO DISCIPULADOS"

El típico creyente "discipulado"

- ⑤
- Creciente dependencia de Dios (Maestro-siervo).
 - Creciente confianza en Dios (Caminar en fe).
 - Enfoque en la transformación interna (Producir comportamiento proveniente de Dios).
 - "¡Todo es acerca de Dios!" (Actitud del perro)

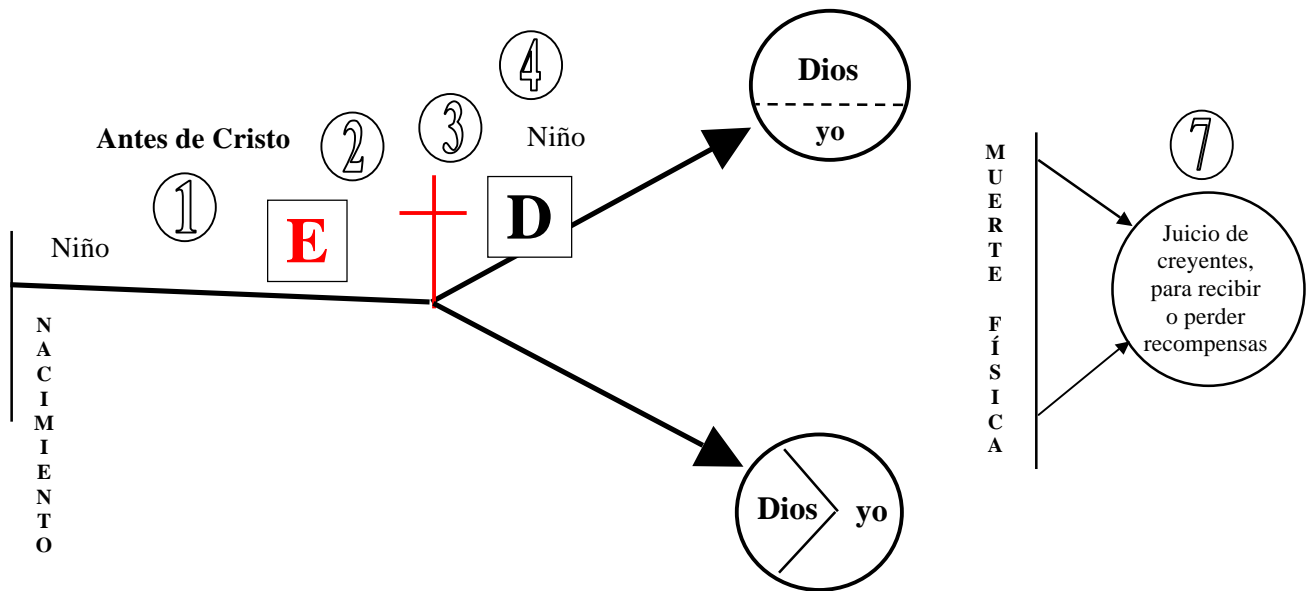

⑥ El típico creyente "no discipulado"

- Dios es su Socio menor (hasta el 49%), mi "Co-piloto".
- Está enfocado en mejorar su comportamiento delante de otros.
- Independencia
- Autoconfianza
- "¡Todo es acerca de mí!" (Actitud del gato)



Yo (Pablo) sembré, Apolos regó, pero Dios ha dado el crecimiento. Así que no cuenta ni el que siembra ni el que riega, sino sólo Dios, quien es el que hace crecer. El que siembra y el que riega están al mismo nivel, aunque cada uno será recompensado según su propio trabajo. En efecto, nosotros somos colaboradores al servicio de Dios; y ustedes son el campo de cultivo de Dios, son el edificio de Dios.

1 Co. 3:6-9

GUÍA PARA ESTA LECCIÓN

LOS CREYENTES DISCIPULADOS Y LOS NO DISCIPULADOS

Nota para el dsicipulador: El propósito de esta lección es presentar los resultados típicos que se esperan, cuando a un nuevo creyente se le ha dado una atención personal individualizada durante el periodo crítico de desarrollo formativo se su vida cristiana, y los resultados típicos que se pueden esperar si al nuevo creyente no se le brinda la atención necesaria durante ese tiempo. Obviamente, están aquellos que maduran y tienen una vida espiritual llena de fruto a pesar de no haber recibido ni un poco de atención personal, pero ellos son la excepción.

①

Del nacimiento físico al renacimiento espiritual

②

Fase de Evangelismo – Esta representa el periodo de tiempo durante el cual, el Espíritu Santo revela al incrédulo su condición antes del Santo Dios. Generalmente, el Espíritu Santo utiliza una combinación de Su Palabra, un creyente y circunstancias como instrumentos para mostrarle su condición al mismo incrédulo.

Juan 12:32 (Jesús dijo) "*Pero Yo, si soy levantado de la tierra, atraeré a todos a Mí mismo.*"

Juan 16:8 "*Y cuando Él (Espíritu Santo) venga, convencerá (culpará) al mundo de pecado, de justicia y de juicio;*

③

La Cruz - Este evento es el suceso más importante en la vida de las personas. Desde la perspectiva de Dios, el Cristiano ha pasado de la "muerte" (vivir sin el Señor), a "vida" (La presencia del Señor en su corazón).

Juan 5:24 *De cierto les digo que el que oye mi palabra y cree al que me envió, tiene vida eterna y no será juzgado, sino que ha pasado de muerte a vida.*

④

Fase de Discipulado (emparentamiento espiritual) – (Para conocer el modelo bíblico de discipulado, ver 1Tes 2:3-13 en la lección 2-2) – El nuevo creyente común nunca estará más dispuesto a ser discipulado personalmente que en esta etapa de su vida cristiana, debido a que existe una ventana de posibilidades en la que la perspectiva general del creyente puede ser influenciada grandemente. De la misma manera que se le testimonia a través de muchos creyentes con experiencia, la atención personal y dirección brindada al nuevo cristiano durante este periodo, puede tener gran influencia en su posterior desarrollo espiritual. Por el contrario, muchos cristianos que no han recibido la necesaria instrucción espiritual de forma personal en sus primeros pasos de vida cristiana, lamentarán haber tenido que atravesar por muchas confusiones, problemas y pérdida de frutos que se pudieron haber evitado.

⑤

Creyente Discipulado – El nuevo cristiano que recibe la atención e instrucción personalizada en su nuevo caminar con el Señor, con frecuencia encontrará la transición hacia su relación Maestro-siervo con relativa naturalidad. A estas alturas, la idea de quién conducirá la dirección de sus vidas, no será un hecho amenazante para él, debido a que poco a poco va conociendo el amor y cuidado de Dios. Mientras el Señor supervisa este proceso de crecimiento, generalmente nosotros, esperamos que el

nuevo creyente sea lleno anticipadamente, sin temor, mientras comienza a experimentar la soberanía de Dios involucrándose en su vida.

El creyente que comprende y abraza Su Señorío, irá percibiendo cada vez más al Señor como Aquel, quién transforma su vida. Se ha demostrado que las mascotas caninas exhiben un carácter de lealtad hacia sus amos en un sentido tal, que puede servir de ejemplo para los creyentes. Cuando se utiliza este ejemplo, ellos tienden a comprender su postura como siervos sumisos y obedientes. Estas mascotas no esperan ser tratadas como amos.

6

Creyente NO Discipulado – Si a un nuevo creyente no se le instruye y guía con atención personal individual durante esta primera etapa tan importante, sino que simplemente se le incorpora con la mayoría de los creyentes, comenzará a adoptar y presentar características de aquellas personas con las que convive. Abandonados a su comprensión, comúnmente adoptarán un estilo de vida en el que intentarán balancear su vida espiritual y su vida secular lo más correctamente posible, obteniendo como resultado, la departamentalización de sus vidas, mientras tratan de razonar y reconciliar sus valores y comportamientos que ellos consideran que no son aceptables en la Biblia. Esto, por supuesto, es producto de un frustrado intento por controlar la dirección de sus vidas y su propio desarrollo espiritual.

Muchos cristianos veteranos, dan paso de manera honesta a una relación más cercana con Dios, pero nunca han recibido una explicación clara sobre esa relación. Muchos concluyen erróneamente que Dios sólo quiere que hagan su mejor esfuerzo o que la vida cristiana, simplemente es muy difícil de comprender para ellos.

Una mentalidad distorsionada de “sociedad” es el resultado común de la falta de instrucción y dirección bíblica adecuada acerca de lo que la vida cristiana debe ser. Se ha sugerido que un gato puede representar a estos creyentes que no se han sometido a Su Señorío, en esto, comúnmente un gato tiende a mostrar una actitud de indiferencia, sin sumisión e independencia.

7

Ceremonia de Recompensas – El tribunal de Cristo no debe ser percibido como una amenaza sino como un motivador para permitirle al Señor tomar el control de la dirección y el desarrollo espiritual de nuestra vida, lo que dará como resultado una maximización de nuestros frutos. Si permitimos que el Espíritu Santo controle la construcción espiritual en la vida cristiana, Él producirá la creación eterna lo mejor posible.

“El método que estás aplicando está perfectamente diseñado para los resultados que estás obteniendo” .

(Tomado de taller de *El hombre En El Espejo* – 2004)

**CINCO CONCEPTOS IMPORTANTES QUE
CADA NUEVO CREYENTE NECESITA ENTENDER**
(PARA FORTALECER SU CRECIMIENTO ESPIRITUAL Y DESMINUIR LA FRUSTRACIÓN)
(**Importante** – Las palabras subrayadas quizás requieran más explicación.)

1. COMO TU SALVADOR – JESÚS QUIERE QUE TU SEPAS QUE TODOS TUS PECADOS HAN SIDO PERDONADOS, Y QUE AHORA TIENES LA VIDA ETERNA.

Juan 5:24 (Jesús dijo) *Ciertamente les aseguro que el que oye mi palabra y cree al que Me envió, tiene vida eterna y no será juzgado, sino que ha pasado de la muerte a la vida.*
Rom. 4:7-8 *¡Dichosos aquellos a quienes se les perdonan las transgresiones y se les cubren los pecados! ¡Dichoso aquel cuyo pecado el Señor no tomará en cuenta!*
Rom. 8:1 ... *ya no hay ninguna condenación para los que están unidos a Cristo Jesús,*
Rom. 8:16 *El Espíritu mismo le asegura a nuestro espíritu que somos hijos de Dios.*
Rom. 8:31 ... *Si Dios está de nuestra parte, ¿quién puede estar en contra nuestra?*
Rom. 10:13 *todo el que invoque el nombre del Señor será salvo.*
1 Juan 3:24 ... *¿Cómo sabemos que él permanece en nosotros? Por el Espíritu que nos dio.*
1 Juan 5:11-13 *Y el testimonio es éste: que Dios nos ha dado vida eterna, y esa vida está en su Hijo. ... Les escribo estas cosas a ustedes que creen en el nombre del Hijo de Dios, para que sepan que tienen vida eterna.*

2. COMO TU SEÑOR - JESÚS QUIERE QUE SEPAS QUE ÉL TE HA COMPRADO Y YA NO ERES DUEÑO DE TU PROPIA VIDA.

1 Cor. 6:19-20 *¿Acaso no saben que su cuerpo es templo del Espíritu Santo, quien está en ustedes y al que han recibido de parte de Dios? Ustedes no son sus propios dueños; fueron comprados por un precio. Por tanto, honren con su cuerpo a Dios.*
1 Cor. 7:22-23 ... *el que era libre cuando fue llamado es un esclavo de Cristo. Ustedes fueron comprados por un precio; ...*
Rom. 14:7-8 *Porque ninguno de nosotros vive para sí mismo, ni tampoco muere para sí. Si vivimos, para el Señor vivimos; y si morimos, para el Señor morimos. Así pues, sea que vivamos o que muramos, del Señor somos.*

NOTA: Esta pudiera parecer como una amenaza, si no fuera por la verdad absoluta que **Dios te ama y siempre hará lo mejor para ti.**

3. TÚ ERES MUY ESPECIAL Y DIOS TIENE UN PLAN MARAVILLOSO Y ÚNICO PARA TU VIDA ENTERA, Y ÉL QUIERE DIRIGIR SU PLAN PARA TI.

Sal. 139:16 *Tus ojos vieron mi cuerpo en gestación: todo estaba ya escrito en tu libro; todos mis días se estaban diseñando, aunque no existía uno solo de ellos.*
Jer. 29:11 (Dios dice) *Porque yo sé muy bien los planes que tengo para ustedes —afirma el Señor—, planes de bienestar y no de calamidad, a fin de darles un futuro y una esperanza.*
Prov. 3:5-6 *Confía en el Señor de todo corazón, y no en tu propia inteligencia. Reconócelo en todos tus caminos, y Él allanará tus sendas.*

4. DIOS QUIERE QUE SEPAS QUE SÓLO ÉL ESPÍRITU SANTO ES CAPAZ DE DIRIGIR TU VIDA Y REVELARTE EL PLAN QUE DIOS TIENE PARA TI.

Jer. 10:23 *Señor, yo sé que el hombre **no es dueño de su destino**, que **no le es dado al caminante dirigir sus propios pasos**.*

Isa. 55:8-9 (Dios dice) ... **mis pensamientos no son los de ustedes**, ni sus caminos son los míos —afirma el Señor—. *Mis caminos y mis pensamientos son más altos que los de ustedes; ¡más altos que los cielos sobre la tierra!*

1 Cor. 2:9-14 ... *está escrito: **Ningún ojo ha visto, ningún oído ha escuchado, ninguna mente humana ha concebido lo que Dios ha preparado** para quienes lo aman. ... **nadie** conoce los pensamientos de Dios sino el Espíritu de Dios. Nosotros no hemos recibido el espíritu del mundo sino el Espíritu que procede de Dios, **para que entendamos** lo que por su gracia Él nos ha concedido.*

Sal. 32:8 *El Señor dice: **Yo te instruiré, Yo te mostraré el camino que debes seguir; Yo te daré consejos y velaré por ti.***

Juan 14:26 (Jesús dijo) ... *el Consolador, el Espíritu Santo, a quien el Padre enviará en mi nombre, **les enseñará** todas las cosas y les hará recordar todo lo que les he dicho.*

Juan 16:13-15 (Jesús dijo) *Pero cuando venga el Espíritu de la verdad, **Él los guiará a toda la verdad**, porque no hablará por su propia cuenta sino que dirá sólo lo que oiga y les anunciará las cosas por venir. Él Me glorificará porque tomará de lo mío y se lo dará a conocer a ustedes. Todo cuanto tiene el Padre es mío. Por eso les dije que el Espíritu tomará de lo mío y **se lo dará a conocer a ustedes**.*

5. DIOS QUIERE QUE SEPAS QUE EL ESPÍRITU SANTO TE ENTRENARÁ PARA RECONOCER, SEGUIR Y OBEDECER SU DIRECCIÓN.

Lucas 9:23-24 (Jesús) *declaró: —Si alguien quiere ser mi discípulo, **que se niegue a sí mismo, lleve su cruz cada día y Me siga**. ...*

Juan 10:27 (Jesús dijo) *Mis ovejas **oyen** mi voz; yo las conozco y ellas **Me siguen**.*

Juan 12:24-26 (Jesús dijo) *Ciertamente les aseguro que si el grano de trigo no cae en tierra y muere, se queda solo. Pero **si muere, produce mucho fruto**. El que se apega a su vida la pierde; en cambio, **el que aborrece su vida en este mundo**, la conserva para la vida eterna. Quien quiera servirme, **debe seguirme**; y donde yo esté, allí también estará mi siervo. ...*

Rom. 11:36-12:2 *hermanos, tomando en cuenta la misericordia de Dios, les ruego que cada uno de ustedes, en adoración espiritual, ofrezca su cuerpo como sacrificio vivo, santo y agradable a Dios. No se amolden al mundo actual, sino **sean transformados mediante la renovación de su mente**. **Así podrán comprobar cuál es la voluntad de Dios**, buena, agradable y perfecta.*

***Si Dios te ama, si sólo puede hacer lo mejor para ti,
y si nunca comete errores,
¿Cuál sería un razonamiento lógico para no abrazarlo como Señor?***